

# UNIQUE

Dieroom Equipment



[www.dieroom.com](http://www.dieroom.com)

---

KESME - KÖPRÜLEME - BÜKME - N CK AÇMA

---

### UC-04

KESME  
Düz ve çift tırnaklı  
kesme makinesi

Bıçak cinsi	3-4 pt
Kesim yüksekli i	23,8-50 mm
Tırnak açısı	54° (54+9 Çift Açılı ve 42° Opsiyonel)
Cetvel	500 mm Dijital
Kesim a zı ömrü	200.000
Bileme opsiyonu	0,15 mm X 10 defa
Hassasiyet	0,01 mm
Boyutlar	300 x 900 x 550 mm
A ırlık	45 kg

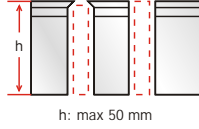
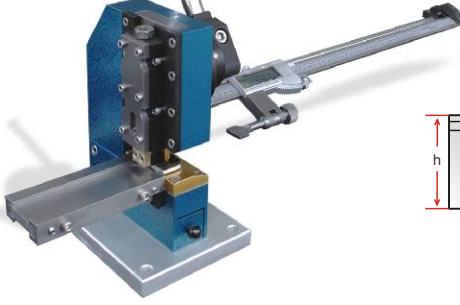

### UCN-02

KESME  
ve KÖPRÜLEME  
Köprüleme ve  
tırnaklı kesme  
makinesi

Malzeme kalınlı ı	1,5 - 3 pt
Malzeme yüksekli i	23,8 - 30 mm
Tırnak açısı	54° (54+9 çift açılı ve 42° opsiyonel)
Kumpas	500 mm Dijital
Kesim bıça ı ömrü	300.000
Bileme opsiyonu	0,15 mm x 10 sefer
Köprü yüksekli i	12 - 19 mm
Köprü geni li i	3 - 8 mm
Hassasiyet	0,01 mm
Boyutlar	250 x 850 x 350 mm
Brüt a ırlık	27 kg

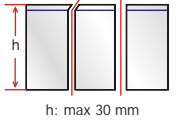
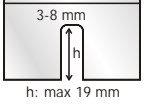
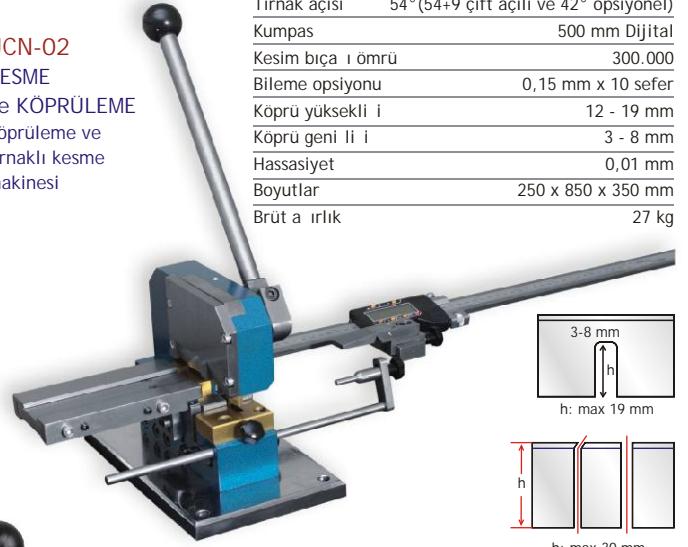

### UC-05

KESME  
Düz ve tırnaklı  
kesme makinesi

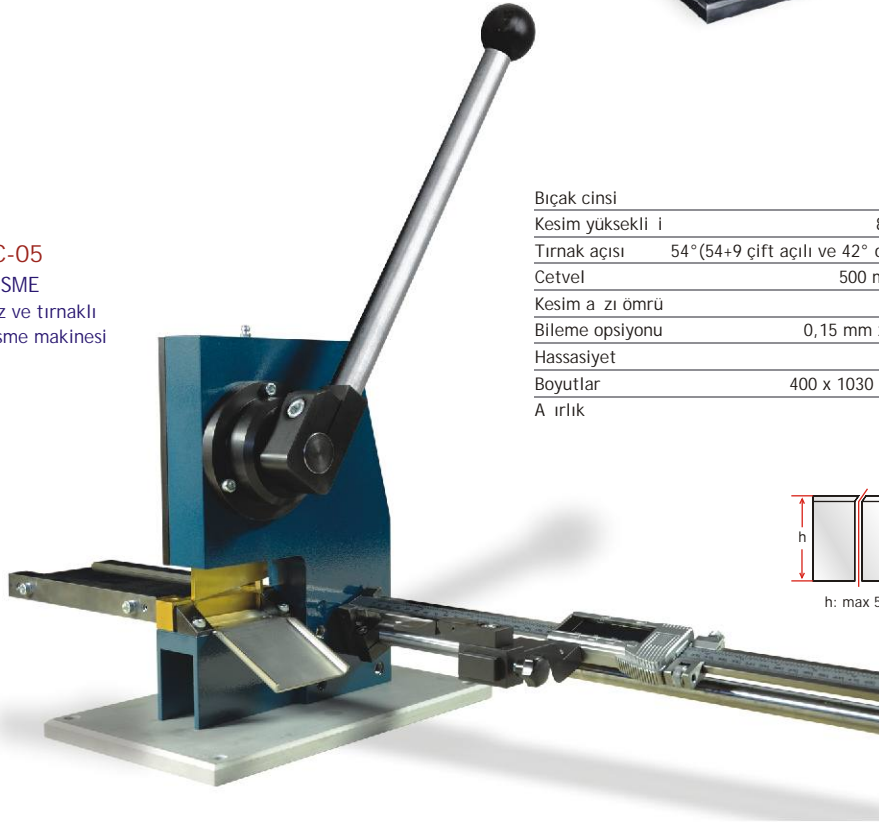

Bıçak cinsi	1,5 - 6 pt
Kesim yüksekli i	8 - 50 mm
Tırnak açısı	54° (54+9 çift açılı ve 42° opsiyonel)
Cetvel	500 mm Dijital
Kesim a zı ömrü	200.000
Bileme opsiyonu	0,15 mm x 10 sefer
Hassasiyet	0,01 mm
Boyutlar	400 x 1030 x 620 mm
A ırlık	80 kg

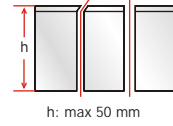

### UH-01

KESME  
Hazır oluk kesme makinesi

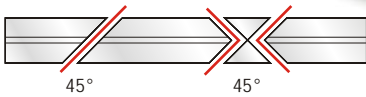

### UCN-01

KESME ve  
KÖPRÜLEME  
Köprüleme ve  
tırnaklı kesme  
makinesi

Malzeme kalınlı ı	3 - 6 pt
Malzeme yüksekli i	23,8 - 30 mm
Tırnak açısı	54° (54+9 çift açılı ve 42° opsiyonel)
Kumpas	500 mm Dijital
Kesim bıça ı ömrü	200.000
Bileme opsiyonu	0,15 mm x 10 sefer
Köprü yüksekli i	12 - 19 mm
Köprü geni li i	8 - 10 mm
Hassasiyet	0,01 mm
Boyutlar	400 x 1030 x 620 mm
Brüt a ırlık	60 kg

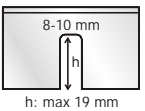
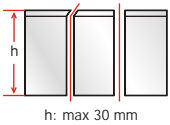
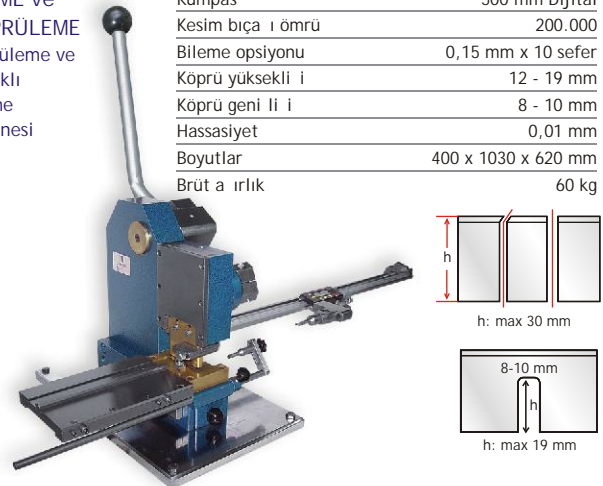

Malzeme kalınlığı	1,5 - 4 pt
Malzeme yüks.	8 - 30 mm (Opt.: 50 mm)
Bükme yüks.	Bkz. Bükme takımları
Pozalama	300 mm
Hassasiyet	0,01 mm
Boyutlar	350 x 450 x 570 mm
Brüt a ırlık	45 kg

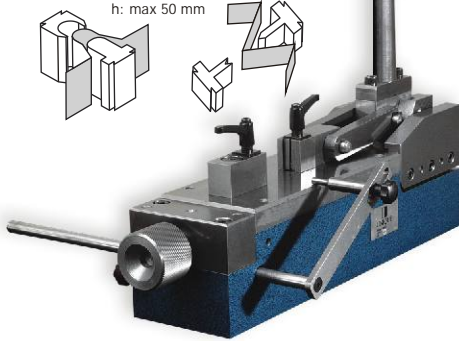

**UB-01**  
**BÜKME**  
Kollu  
bükme makinesi

**UB-05**  
**BÜKME**  
Yuvarlak  
bükme  
makinesi

Malzeme kalınlığı	1,5 - 4 pt
Malzeme yüks.	8 - 30 mm (opsiyonel 50 mm)
Bükme yüks.	Bkz. Bükme takımları
Pozalama	400 mm
Hassasiyet	0,01 mm
Boyutlar	500 x 1100 x 270 mm
Brüt a ırlık	66 kg

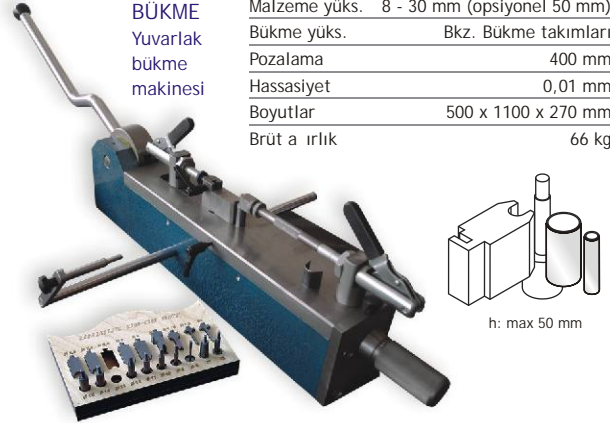

**UB-02**  
**BÜKME**  
Ayaklı bükme makinesi

Malzeme kalınlığı	1,5 - 4 pt
Malzeme yüksekliği	8 - 50 mm
Bükme yüks.	Bkz. Bükme takımları
Pozalama	500 mm Dijital
Hassasiyet	0,01 mm
Boyutlar	600 x 1230 x 1320 mm
Brüt a ırlık	130 kg

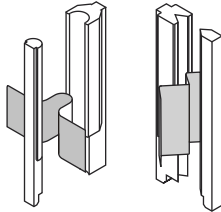

**UB-06**  
**BÜKME**  
Yuvarlak  
bükme makinesi



Malzeme kalınlığı	2 - 4 pt
Malzeme yüksekliği	23,8 - 50 mm
Bükme yüksekliği	min. Ø 40 mm
Pozalama	n/a
Hassasiyet	0,01 mm
Boyutlar	215 x 400 x 310 mm
Brüt a ırlık	44 kg

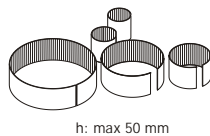

**UB-00**  
**BÜKME**  
Kollu bükme makinesi



Bıçak cinsi	1,5-4 pt
Bükme yüksekliği	8-30 mm (Opsiyonel:50 mm)
Bükme aralığı	Bkz. Bükme Takımları
Bükme takımları	UB-01, UB-05 ve slot bükme takımları ile kullanılabilir
Çalışma ekli	A a ı ve yukarı kollu ayarlanabilir
Pozalama	25 mm mikrometre ile hassas ayar
Hassasiyet	0,01 mm
Boyutlar	545 X 930 X 240 mm
A ırlık	50 kg





**UB-08**  
**BÜKME**  
Ayaklı bükme makinesi

Malzeme kalınlığı (23,8 - 50 mm arası)	3 - 4 pt
Malzeme kalınlığı (50 - 100 mm arası)	3 pt
Malzeme yüksekliği	23,8 - 100 mm
Bükme yüksekliği	Bkz. Bükme takımları
Pozalama	500 mm Dijital
Hassasiyet	0,01 mm
Boyutlar	730 x 1300 x 1200 mm
Brüt ağırlık	160 kg

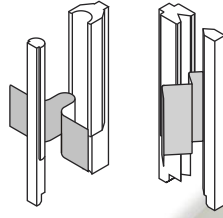

**UB-08h**  
**BÜKME**  
Bükme makinesi (Hidrolik)

Malzeme kalınlığı	3 - 4 pt
Malzeme yüksekliği	23,8 - 100 mm
Bükme yüksekliği	Bkz. Bükme takımları
Pozalama	500 mm Dijital
Hassasiyet	0,01 mm
Boyutlar	870 x 1300 x 1250 mm
Brüt ağırlık	200 kg

**UN-04**  
**KÖPRÜLEME**  
Köprüleme makinesi

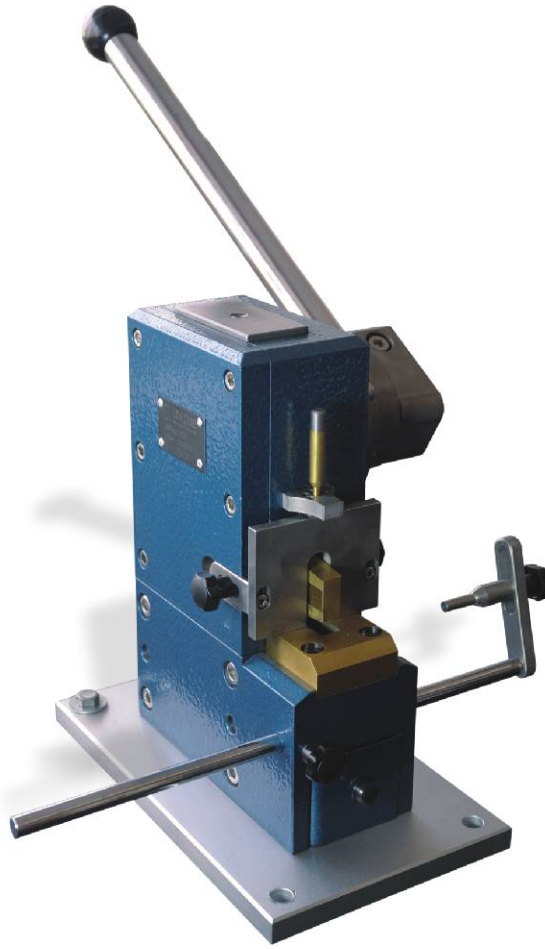
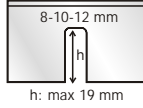

Bıçak cinsi	2-6 pt
Köprü yüksekliği	8-19 mm
Köprü genişliği	3-12 mm
Pozalama	250 mm
Köprü aşınma ömrü	200.000
Bileme opsiyonu	0,15 mm x 10 defa
Hassasiyet	0,01 mm
Boyutlar	308 x 250 x 400 mm
Ağırlık	40 kg

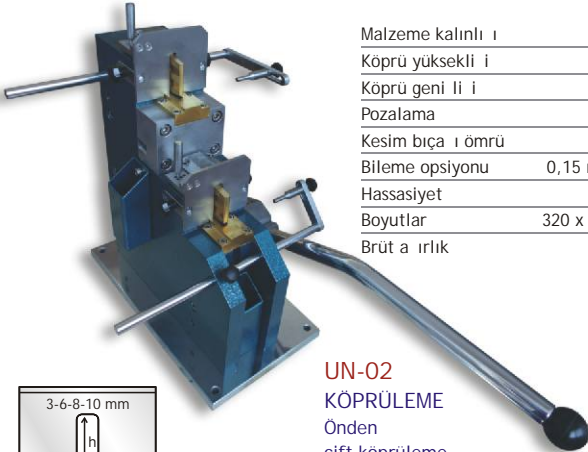

Malzeme kalınlığı	2 - 3 pt
Köprü yüksekliği	8 - 19 mm
Köprü genişliği	3 - 10 mm
Pozalama	250 mm
Kesim bıçağı ömrü	250.000
Bileme opsiyonu	0,15 mm x 10 sefer
Hassasiyet	0,01 mm
Boyutlar	320 x 500 x 410 mm
Brüt ağırlık	65 kg

**UN-02**  
**KÖPRÜLEME**  
Önden  
çift köprüleme  
makinesi

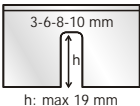

Malzeme kalınlığı	2 - 3 pt
Köprü yüksekliği	8 - 19 mm
Köprü genişliği	3 - 8 mm
Pozalama	250 mm
Kesim bıçağı ömrü	250.000
Bileme opsiyonu	0,15 mm x 10 sefer
Hassasiyet	0,01 mm
Boyutlar	300 x 600 x 280 mm
Brüt ağırlık	55 kg

**UN-03**  
**KÖPRÜLEME**  
Önlü - Arkalı  
köprüleme makinesi

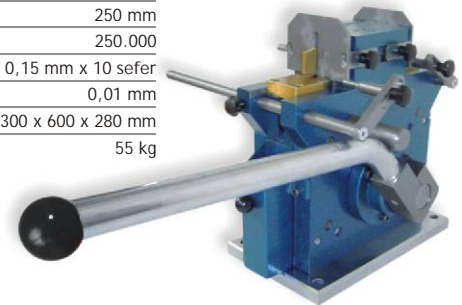
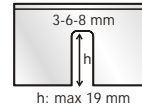

Nick genli i	0,1 - 2mm
Nick derinli i	0,1 - 7mm
Nick ta ı çapı	50 mm
Min. ta ı çapı	30 mm
Motor tipi	Elektrikli
Motor gücü	600 W
Motor devri	27000 rpm
Giri voltajı	220V / 50 Hz
Boyutlar	120 x 325 x 120 mm

**UEN-01**  
N CK AÇMA  
Elektrikli nick makinesi

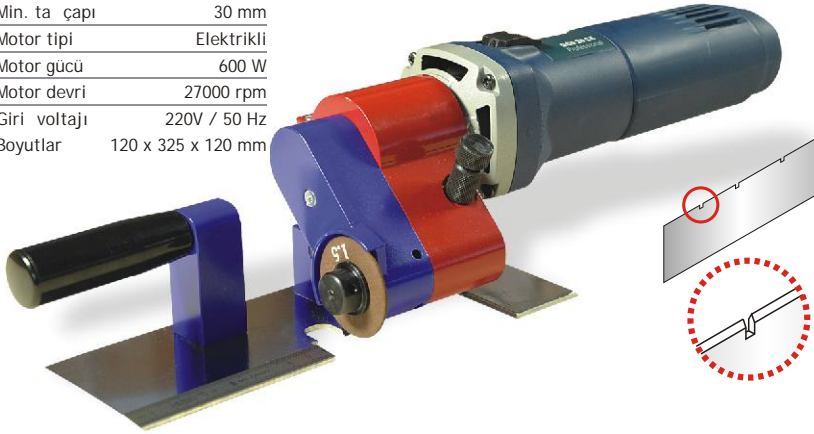

Nick genli i	0,1 - 1,5mm
Nick derinli i	0,1 - 7mm
Nick ta ı çapı	50 mm
Min. ta ı çapı	30 mm
Motor tipi	Havali
Hava tüketimi	285 lt/min
Çalı ma basıncı	90 psi / 6,2 bar
Motor devri	28000 rpm
Boyutlar	120 x 250 x 120 mm

**UHN-01**  
N CK AÇMA  
Havali nick makinesi

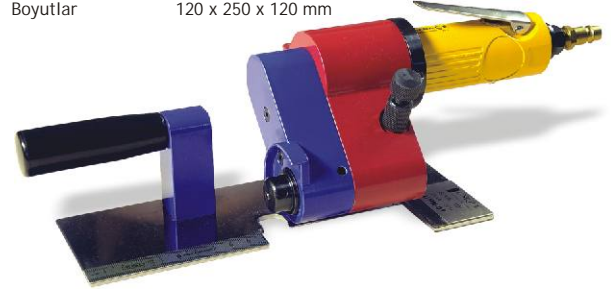

**URN-01**  
ROTARY  
Rotary köprüleme makinesi

Malzeme kalınlı ı	3 - 6 pt
Köprü yüksekli i	0 - 19 mm
Köprü genli li i	8 - 12 mm
Pozalama	250 mm
Kesim bıça ı ömrü	200.000
Bileme opsiyonu	0,15 mm x 10 sefer
Hassasiyet	0,01 mm
Boyutlar	308 x 250 x 400 mm
Brüt a ırlık	40 kg

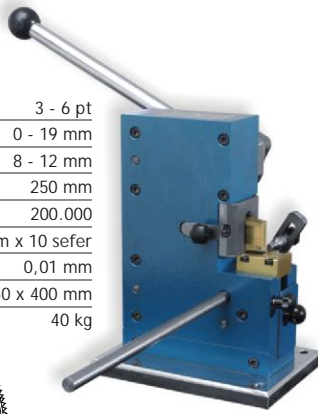
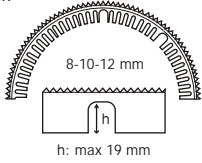

**URC-01**  
ROTARY  
Rotary, düz ve tırnaklı kesme makinesi

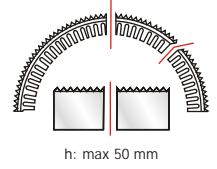

Bıçak cinsi	3 - 4 pt
Kesim yüksekli i	23,8 - 50 mm
Tırnak açısı	28° (54, 54+9 ve 42° opsiyonel)
Cetvel	500 mm Dijital
Kesim a zı ömrü	200.000
Bileme opsiyonu	0,15 mm x 10 defa
Hassasiyet	0,01 mm
Boyutlar	200 x 900 x 400 mm
A ırlık	30 kg

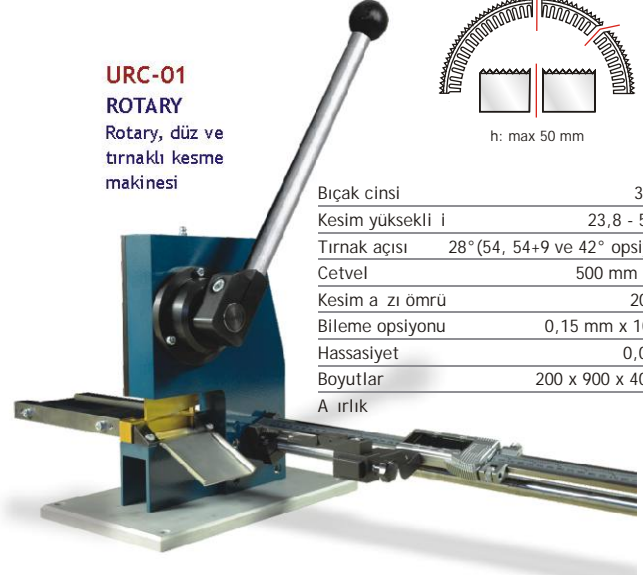

**URC-03**  
ROTARY  
Rotary cushion-crease kesme makinesi

Malzeme	Cushion crease
Malzeme kalınlı ı	Max. 13,5 mm
Malzeme genli li i	Max. 35 mm
Kumpas	750 mm
Kesim a zı ömrü	150.000
Kesme açısı	90° - 45°
Hassasiyet	0,01 mm
Hava basıncı	6 - 8 bar
Boyutlar	180 x 180 x 1000 mm
Brüt a ırlık	25 kg

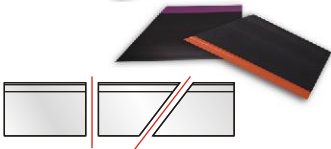

**URC-04**  
ROTARY  
Rotary radius kesme makinesi

Malzeme kalınlı ı	3 - 6 pt
Malzeme yüksekli i	23,8 - 30 mm
Kesme çapı	R5 - R3
Kesim bıça ı ömrü	200.000
Bileme opsiyonu	0,15 mm x 10 sefer
Hassasiyet	0,01 mm
Boyutlar	150 x 150 x 250 mm
Brüt a ırlık	15 kg

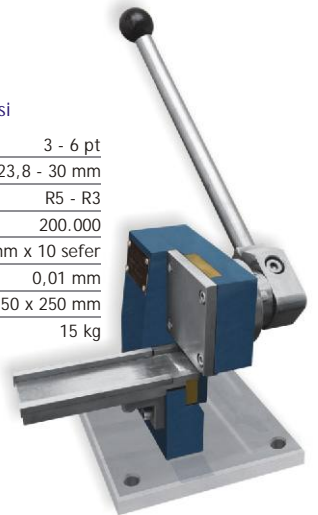



UNIQUE, genç ve dinamik bir kesim kalıbı ekipmanları üreticisi ve ithalatçısı olan 3adam Ltd.'nin markasıdır. 3adam Ltd., Unique markası ile sektörün kesim kalıbı ile ilgili olu an sorunlarını kendine özgü bakı açısıyla çözmektedir.

1,5 pt kalınlık ve 8mm yükseklikten, 6 pt kalınlık ve 100 mm yüksekli e kadar geni bir yelpazede i lenecek materyalleri, Unique ekipmanları (makinaleri) ile kesebilir, köprüleyebilir ve bükebilirsiniz.

### T TANYUM N TRÜR KAPLAMA (Kesme ve köprüleme makinelerinde)

Kesme a ızları toz metal ürünü özel ithal çeliklerden yapılmakta ve kesim için en uygun ısıl i lemlerden geçirilmektedir. Kesme a ızlarının a ınma ve kesme dayanımı arttırmak için bütün bıçaklarımız TiN (titanyum nitrür) ile kaplanmaktadır. TiN kaplama, kesme sayısında % 50 - 70 arasında artışa lamakta ve yan a ınmalardan korudu u için bıça ınızın ömrünü 4 - 5 kat arttırmaktadır.

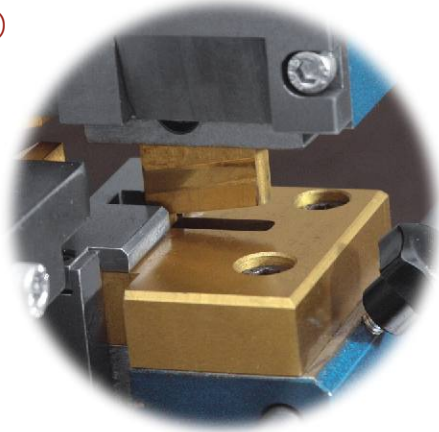

### D J TAL KUMPAS (Kesme ve bükme makinelerinde)

Kesim i lemi için ihtiyacınız olan pozalama cetvel sistemi digital olup 0,01 mm. hassasiyette 500 mm. (500 - 1000 mm. opsiyonel) ye kadar kesimler yapabilirsiniz. Dijital kumpas ile kesim, size hızlı ve kesin sonuçlar sa lar.



### PASLANMA ve A INMAYA KAR I KORUMALI (Bütün makinelerde)

Makinenin tüm parçaları, paslanma ve a ınmaya kar ı uzun yıllar direnç sa layan özel bir kaplama türü olan CrN (Krom Nitrür) ile kaplanmıştır. Unique markalı makinelerin tümü eksantrik sistemlerindeki yataklamalar, kaliteli rulmanlar kullanılarak yapılmı ve zamanla olu abilecek a ınma bo lukları engellenmiştir.

### DAYANIKLI ve UZUN ÖMÜRLÜ (Bütün makinelerde)

Makine gövdeleri, uzun yıllar a ınma ve darbelerle kar ı dayanıklı olması için çelikten yapılmı tır. ç kızak sistemleri çok hassas olarak ta lanmıştır. Dolayısı ile, kesme a ızlarının ömrü uzamı ve kesim hassasiyeti artmıştır.

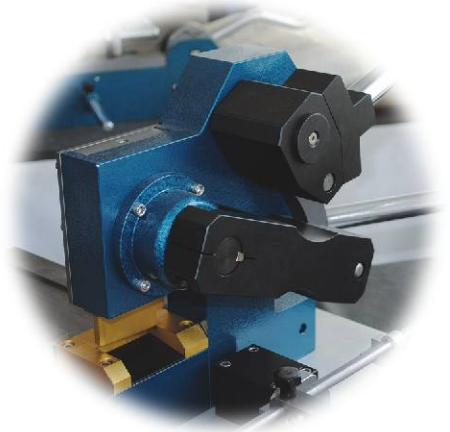

# BÜKME TAKIMLARI



**UB-05** 5-15 mm Standart Bükme Takımları

R8,5 R7,5 R6,5 R5 R4 R3 R1,75 R1,5 90

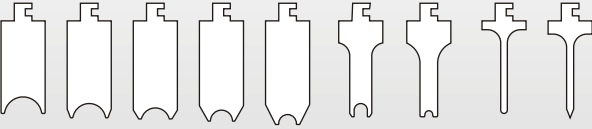

Ø15 Ø14 Ø13 Ø12 Ø11 Ø10 Ø8 Ø5 T1 T2



**UB-02** 2-3 pt. ve 40 mm'ye Kadar Takım Seti

UB-02-DF6  UB-02-EF6

UB-02-DF1  UB-02-EF1

UB-02-DF7  UB-02-EF7

UB-02-DF2  UB-02-EF2

UB-02-DF8  UB-02-EF8

UB-02-DF3  UB-02-EF3

UB-02-DF3,5  UB-02-EF3,5

UB-02-DF9  UB-02-EF9

UB-02-DF4  UB-02-EF4

UB-02-DF4,5  UB-02-EF4,5

UB-02-DF10  UB-02-EF10

UB-02-DF5  UB-02-EF5

UB-02-DF5,5  UB-02-EF5,5

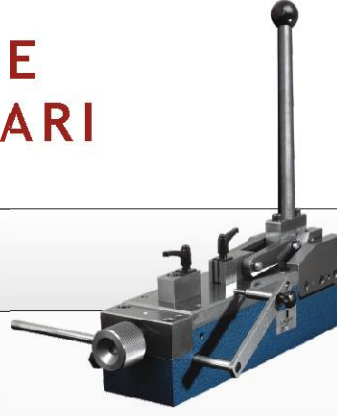

**UB-01** Standart Bükme Takımları

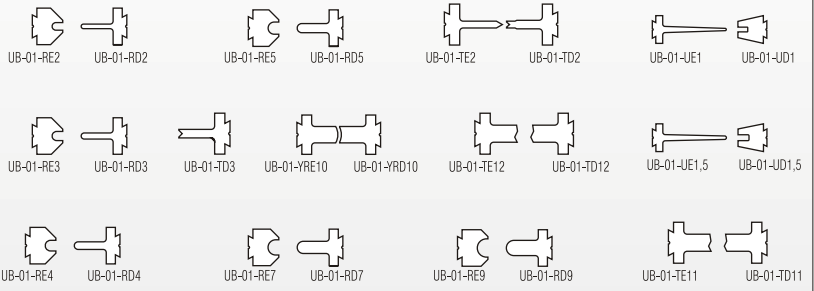

**UB-01** Opsiyonel Bükme Takımları

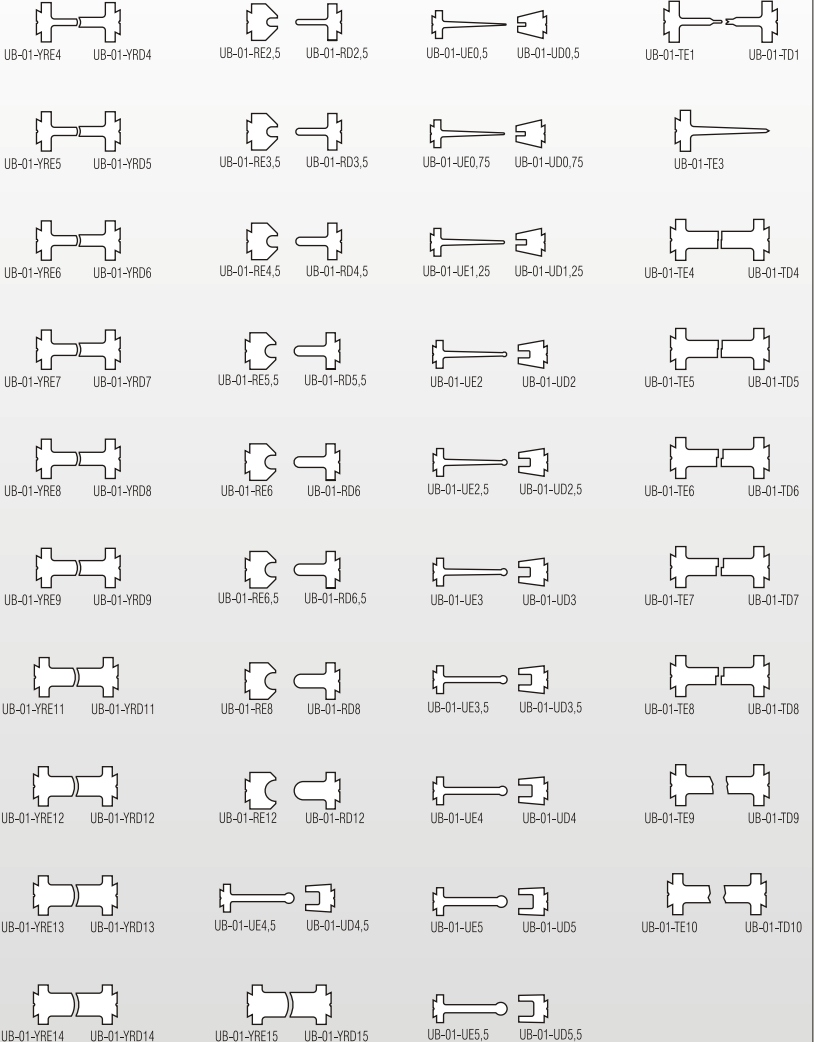

## Standart Bükme Takımları Listesi

Kod	Kalınlık	Yükseklik	Açıklama
UB-01 Set	1,5 - 3 pt.	23,8 - 30 mm	25 Pcs. Std. Set / (4 pt. opt.)
UB-01 Full Set	1,5 - 3 pt.	23,8 - 30 mm	102 Pcs. Full Set / (4 pt. opt.)
UB-02 2-3 pt. 40 mm Set	2 - 3 pt.	23,8 - 40 mm	26 Pcs. Set / (1,5 pt. opt.)
UB-02 3-4 pt. 50 mm Set	3 - 4 pt.	23,8 - 50 mm	26 Pcs. Set
UB-04 Set	3 - 4 pt.	23,8 - 50 mm	26 Pcs. Set
UB-05 5-15 mm Set	1,5 - 4 pt.	8 - 30 mm	19 Pcs. Set / 5 - 15 mm dia.
UB-05 15-55 mm Set	1,5 - 4 pt.	8 - 30 mm	31 Pcs. Set / 15 - 55 mm dia.
UB-08 Set	3 - 4 pt.	23,8 - 100 mm	23 Pcs. Set / max. 16 mm rad.
UB-08H Set	3 - 4 pt.	23,8 - 100 mm	23 Pcs. Set / max. 16 mm rad.
UB-08H Set	3 - 4 pt.	23,8 - 100 mm	44 Pcs. Set / max. 30 mm rad.

Standart dışı takımlar sipari verildi inde üretilir.



## Neden bizden almalısınız?

- Verimli ve uzun ömürlü
- Yüksek dayanımlı ve güçlü
- Uygun fiyat, yüksek kalite
- Tüm üretim kendi bünyemizde

Ürettiğimiz tüm makineler, 3adam Ltd.'nin 1 yıllık garantisi altındadır.



[www.dieroom.com](http://www.dieroom.com)



3adam Ltd.  
istanbul / TÜRK YE • [www.3adam.net](http://www.3adam.net)  
Tel: +90 212 876 71 00 • [trade@3adam.net](mailto:trade@3adam.net)



European Countries and USA Sales:  
DICAR B.V.  
P.O. box 533 9200 Drachten Holland  
Contact Person : Bert Beijert  
[sales@dicar.com](mailto:sales@dicar.com) Phone : +31 512 582 682  
[www.europe.dicar.com](http://www.europe.dicar.com)